

Istruzioni pubblicate sul sito www.sicutool.it

PUNZONATRICI MODELLO DUPLEX

Art. Sicutool 754G - Orig. Peddinghaus – Mod. 27

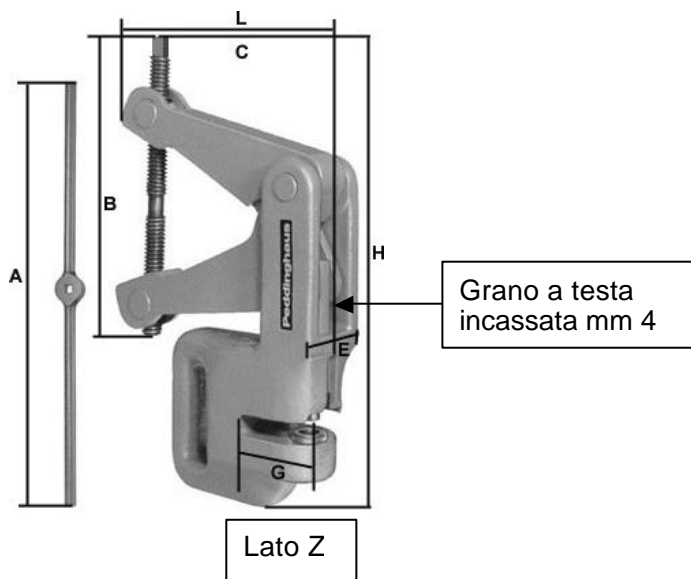

Caratteristiche:

Punzonatrice portatile particolarmente indicata per la foratura di laminati, rotaie e lamiere. Il corpo in acciaio forgiato è fornito di maniglia incorporata; il particolare sistema di leve a ginocchio consentono di trasferire una elevata potenza al sistema punzonante. Le ridotte dimensioni favoriscono il posizionamento anche in luoghi con scarso spazio. La particolare forma permette di posizionare questa punzonatrice in morsa serrando il corpo maniglia incorporata. Le matrici ed i punzoni sono intercambiabili.

| Art. Sicutool | | 754G 13 | 754 17 |
|----------------------------|----|---------|--------|
| Modello Peddinghaus | | 27/150 | 27/250 |
| Per fori fino a Ø | mm | 13 | 17 |
| Per fori fino a spessore | mm | 9 | 12 |
| Scartamento | mm | 50 | 50 |
| Potenza di foratura | kN | 150 | 250 |
| Lato del quadro di manovra | mm | 12 | 14 |
| Peso netto | kg | 12 | 19 |

| Art. Sicutool | | 754G 13 | 754 17 |
|------------------------|----|---------|--------|
| Misura A | mm | 600 | 600 |
| Misura B | mm | 210 | 290 |
| Misura C | mm | 180 | 230 |
| Misura E | mm | 60 | 75 |
| Misura G (Scartamento) | mm | 50 | 50 |
| Misura H | mm | 320 | 410 |
| Misura L | mm | 200 | 250 |

Cambio dei punzoni e delle matrici:

- Aprire completamente i bracci a ginocchio in modo che il punzone sia completamente arretrato.
- Ribaltare la punzonatrice in modo che sia visibile il "Lato Z".
- Utilizzando una spina da mm 15 (Per l'articolo 754G 13) o una spina da mm 18 (Per l'articolo 754G 17) battere la spina all'interno del foro aiutandosi con una mazzuola.
- Dopo l'estrazione della matrice, aiutandosi con una chiave per esagoni interni da mm 4, svitare il grano ed estrarre il punzone.
- Il montaggio si esegue operando nella sequenza opposta.

Manutenzione:

- Tenete pulita la vostra punzonatrice.
- Lubrificate con grasso universale le parti in movimento ogni volta che le superfici non appaiano lubrificate.
- Verificate periodicamente che gli spigoli di taglio dei punzoni e delle matrici non siano ammaccati o arrotondati. In tal caso sostituiteli.

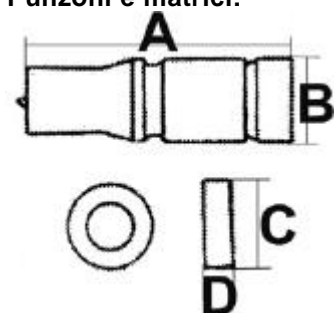
Punzoni e matrici:

Per Articolo Sicutool 754G 13

| | | | | | | | | | |
|-------------------|-----------------|------|---|---|---|----|----|----|----|
| Art 755A Punzoni | per forare Ø mm | 6 | 7 | 8 | 9 | 10 | 11 | 12 | 13 |
| Art. 755B Matrici | per forare Ø mm | 6 | 7 | 8 | 9 | 10 | 11 | 12 | 13 |
| DIMENSIONE A | mm | 49 | | | | | | | |
| DIMENSIONE B | mm | 14,1 | | | | | | | |
| DIMENSIONE C | mm | 28 | | | | | | | |
| DIMENSIONE D | mm | 14 | | | | | | | |

Per Articolo Sicutool 754G 17

| | | | | | | | | | | | |
|-------------------|-----------------|------|---|----|----|----|----|----|----|----|----|
| Art 755C Punzoni | per forare Ø mm | 8 | 9 | 10 | 11 | 12 | 13 | 14 | 15 | 16 | 17 |
| Art. 755D Matrici | per forare Ø mm | 8 | 9 | 10 | 11 | 12 | 13 | 14 | 15 | 16 | 17 |
| DIMENSIONE A | mm | 52 | | | | | | | | | |
| DIMENSIONE B | mm | 17,8 | | | | | | | | | |
| DIMENSIONE C | mm | 30,8 | | | | | | | | | |
| DIMENSIONE D | mm | 18 | | | | | | | | | |

A cura del Servizio Tecnico Sicutool

| | | | |
|------|------------|----------------|---------------------|
| DATA | 08/01/2004 | EMISSIONE R.Q. | AUTORIZZAZIONE R.D. |
|------|------------|----------------|---------------------|