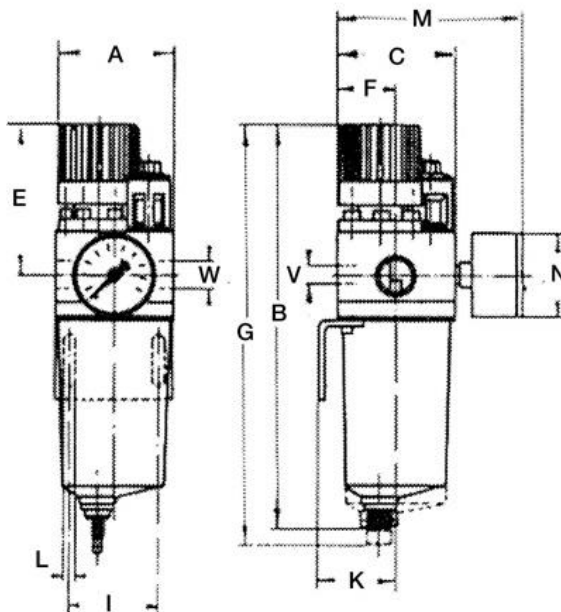

Istruzioni pubblicate sul sito www.sicutool.it

MONOBLOCCHI FILTRO, RIDUTTORE, LUBRIFICATORE

ewo "EWOBLOC"

Art. SICUTOOL 3463GA

**CARATTERISTICHE**

Costruzione brevettata estremamente compatta con monobicchieri a due settori in policarbonato.

Attacco	poll.	1/4	3/8	1/2	3/4	1
Serie		Size I	Size I	Size I	Size II	Size II
Manometro Ø	mm	50	50	50	63	63
Porosità filtro	µm	50/75	50/75	50/75	50/75	50/75

Tabella delle portate Q in m³/h

Pressione entrata		bar	1	2,5	4	6	10
G 1/4	Q - minima	m ³ /h	2	3,5	5	6,5	9,5
G 1/4	Q - massima	m ³ /h	70	90	105	115	130
G 3/8	Q - minima	m ³ /h	2	3,5	5	6,5	9,5
G 3/8	Q - massima	m ³ /h	73	93	108	118	132
G 1/2	Q - minima	m ³ /h	2	3,5	5	6,5	9,5
G 1/2	Q - massima	m ³ /h	75	95	110	120	135
G 3/4	Q - minima	m ³ /h	5	7	9	11	13
G 3/4	Q - massima	m ³ /h	145	170	185	195	215
G 1	Q - minima	m ³ /h	5	7,5	9	11	13
G 1	Q - massima	m ³ /h	150	175	190	200	220

Tabella delle dimensioni in mm

Dimensioni	poll.	1/4	3/8	1/2	3/4	3/4
Dimensioni A	mm	66	66	66	93	93
Dimensioni B - scarico manuale	mm	200	200	200	295	295
Dimensioni B - scarico automatico	mm	240	240	240	335	335
Dimensioni C	mm	69	69	69	96	96
Dimensioni E	mm	65	65	65	105	105
Dimensioni F	mm	34,5	34,5	34,5	48	48
Dimensioni G - scarico manuale	mm	220	220	220	325	325
Dimensioni G - scarico automatico	mm	260	260	260	365	365
Dimensioni J	mm	82	82	82	112	112
Dimensioni K	mm	43	43	43	61	61
Dimensioni L	mm	6,5	6,5	6,5	9	9
Dimensioni N	mm	50	50	50	63	63
Dimensioni M	mm	105	105	105	135	135
Dimensioni V	mm	G 1/4	G 1/4	G 1/4	G 1/4	G 1/4

Pressione normale d'uso bar(atm) 6

ISTRUZIONI PER L'INSTALLAZIONE E L'ESERCIZIO DEI GRUPPI DI CONTROLLO

Questi gruppi di controllo sono del tipo monoblocco e comprendono un filtro, un riduttore di pressione ed un lubrificatore (nebulizzatore d'olio); hanno la funzione di depurare l'aria compressa da usare nelle officine liberandola da particelle liquide e solide, di regolare la pressione dell'aria e di impregnarla di olio nebulizzato, per poter essere impiegata per la lubrificazione di cilindri, di valvole, nonché per il buon funzionamento di utensili ad aria compressa.

L'uso corretto ed adeguato alle condizioni d'esercizio contribuisce a conservare all'impianto pneumatico tutta la sua potenza ed a prolungarne la durata.

INSTALLAZIONE ED USO:

Seguendo la direzione delle frecce presenti sul corpo procedere al montaggio del gruppo monoblocco. Per l'installazione preferire la minima distanza possibile dal punto operativo; eviterete così che la parte residua della condotta possa vanificare il trattamento dell'aria compressa.

Filtro:

L'aria compressa contiene acqua di condensa, impurità varie dovute alle tubazioni, particelle di ruggine ecc. che nuocciono agli utensili a comando o ad azionamento pneumatico e pregiudicano il loro buon funzionamento.

Ecco perché la depurazione dell'aria compressa è una necessità prioritaria e questo compito viene assolto dal filtro.

Il grado di purezza (l'eliminazione più o meno spinta degli elementi solidi e liquidi) dipende dal diametro dei pori del filtro che normalmente è compreso tra i 50 e i 75 micron. A richiesta siamo tuttavia in grado di montare anche filtri con pori di diametro minore.

Manutenzione:

Avere cura di scaricare regolarmente l'acqua di condensa e di pulire il filtro non appena si presentasse ostruito o sporco.

Smontaggio e montaggio del filtro:

Svitare le 4 viti ad esagono incassato poste sotto il v corpo principale del gruppo; rimuovere la flangia e di conseguenza il bicchiere a 2 settori. Svitare il dado di fissaggio del filtro ed estrarre quest'ultimo per immergerlo poi in un bagno di solvente (per esempio benzina o tricloretilene ecc.). Dopo averlo energicamente agitato nel liquido asciugarlo bene ed in seguito ricollocarlo nella sua sede. Verificare che gli elementi di attacco siano sempre in ottimo stato tanto da garantire una perfetta tenuta. Per la pulizia dei bicchieri in plastica vedere le istruzioni alla pagina seguente.

Riduttore di pressione:

La pressione esistente nelle tubazioni di un sistema ad aria compressa varia a secondo le dimensioni del compressore (per esempio da 6 a 10 oppure da 10 a 16 bar). La funzione del riduttore è quella di ridurre questa pressione variabile (pressione primaria) al livello della pressione d'esercizio voluta e di mantenerla stabile.

Nei gruppi di controllo si montano generalmente riduttori del tipo a comando inverso. Il vantaggio che questo tipo offre è quello di consentire la diminuzione della pressione senza prelievo d'aria, semplicemente girando all'indietro la vite di regolazione. Il comando inverso fa inoltre sì che le reazioni pneumatiche vengano scaricate all'esterno ed in tale modo esso funge pure da valvola di sicurezza proteggendo allo stesso tempo il manometro.

Regolazione della pressione:

Prima della messa in esercizio il riduttore deve essere scaricato e decompresso. A tale scopo bisogna aprire la vite di regolazione e richiuderla poi in senso orario, fino a quando il manometro indichi raggiunta la pressione d'esercizio voluta.

Lubrificatore:

Grazie al lubrificatore l'aria compressa viene arricchita di olio finemente nebulizzato ed è in questo stato che essa assicura una costante lubrificazione degli utensili, delle valvole, dei cilindri a comando pneumatico.

Avvertenza importante:

La minima pressione d'esercizio è 0,5 bar.

I lubrificatori (nebulizzatori d'olio) lavorano con un minimo consumo d'aria corrispondente alla pressione d'esercizio (Vedi tabella). Tale consumo minimo è stato misurato con l'impiego di un olio di 2,8 gradi E (50 gradi C).

Pulizia e manutenzione:

I bicchieri in plastica "POLICARBONATO" vanno puliti soltanto con acqua o con benzina per smacchiare. Non usare in nessun caso benzolo, benzina normale o Super delle stazioni di servizio, acetone, detergenti contenenti tricloretilene o prodotti similari.

Altresì non versare mai nei bicchieri di Policarbonato dei liquidi contenenti plastificanti quali, ad esempio, alcool, glysantine, ecc.

Dosaggio:

Impostare durante l'esercizio la quantità di olio (gocce per minuto) per mezzo dell'apposita vite, a seconda del fabbisogno. Il numero delle gocce può essere controllato attraverso la spia trasparente.

Riempimento di olio:

Svitare il tappo e riempire il bicchiere fino all'altezza dell'apposito contrassegno (= per circa 2/3), richiudere bene il tappo. Il riempimento può essere eseguito anche durante l'esercizio e in tal caso non è necessario fermare l'afflusso dell'aria.

Qualità d'olio:

Da 22-32 cSt a 40°C (vedi tabella).

In casi del tutto particolari interpellare i servizi tecnici di assistenza alla lubrificazione delle società petrolifere i cui ingegneri sono sempre a disposizione gratuitamente e senza impegno per aiutare a risolvere i Vs. problemi di lubrificazione.

Oli idonei per l'impiego dei bicchieri in POLICARBONATO

Oli per utilizzo normale		viscosità a 40°C mm ² /s (cSt)
Olio speciale della Ewo	Numero d'ordine 583	32
ARAL	VITAM GF 32	32
BP	Energol HLP-HM 32	32
	Biohyd 32 (b.a.)	32
DEA	Astron HLP 32	32
SHELL	Morlina 32	32
	Tellus Oel DO 32	32
	Hydrol DO 32	32
FUCHS	Renolin B5VG32	
	Plantohyd 32 S (b.a.)	
ESSO(Exxon)	Nuto H	32
	Nuto 32	32
MOBIL	DT 24	
Interflon	Fin Lube PN 32	32
	Fin Food Lube PN 32	32

b.a. = (smaltibile biologicamente)

Non usare oli sintetici**Max. pressione d'esercizio, valori di temperatura per filtri, riduttori e lubrificatori:**

Max. pressione d'uso	bar
Per bicchieri in Policarbonato con o senza gabbia	16
Per bicchieri in metallo	25

Temperatura d'uso	°C
Per bicchieri in Policarbonato con o senza gabbia	0° +50°
Per bicchieri in metallo	0° +90°

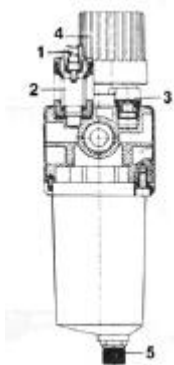

- 1.-Vite di dosaggio:** Serve a regolare l'erogazione dell'olio: Vite girata in senso orario = minore erogazione d'olio. Vite girata in senso antiorario = maggiore erogazione d'olio
- 2.-Spia:** L'erogazione dell'olio (numero gocce al minuto) può essere, controllata visivamente
- 3.-Tappo per l'olio:** Disporre l'apertura in modo da permettere un riempimento facile e comodo.
- 4.-Regolatore di pressione:** rotazione in senso orario = aumento della pressione prelevata; rotazione in senso antiorario = diminuzione della pressione prelevata.
- 5.-Valvola di scarico:** svitando la valvola si ottiene lo svuotamento della condensa; essa deve essere riavvitata.

Accessori:

Vedere da art. 3463GF a 3464GP sul catalogo SICUTOOL ed anche in Internet all'indirizzo www.sicutool.it.

Art. 3463GB dotato di scarico automatico della condensa:

Valvola di scarico automatica con azionamento a galleggiante. Pressione minima/massima d'uso da 2,5 a 12 bar. Al di sotto ci ca. 2,5 bar la valvola resta aperta. Una pressione superiore ai 12 bar è decisamente da evitare perché non permette l'apertura della valvola.

Le impurità più grosse vengono trattenute dal filtro. La servovalvola ha nella parte superiore una protezione per migliorare il percorso di emissione dei liquidi.

Dati tecnici

Pressione massima d'esercizio: 12 bar
Pressione minima d'esercizio: ~ 2,5 bar
Portata minima d'esercizio: 15 m³/h (250l/min.)
Temperatura d'esercizio: 0°C - 50°C
Posizione di montaggio: verticale (± 5°)
Azionamento manuale: spingere in alto l'anello rosso
Tubatura della condensa: attacco per tubo flessibile (LW 6)
Peso: 70 g.

Riparazioni:

In caso di riparazione inviate l'utensile al fabbricante anche tramite il Vs. fornitore di fiducia. L'indirizzo esatto è:

**Armaturen- und
Autogengerätefabrik ewo
H. Holzapfel GmbH & Co.KG**

Heißbrühlstraße 45-47
70565 Stuttgart
Postfach 80 03 09
70503 Stuttgart

Telefon: 0711/78 13- 0
Telefax (Zentrale): 0711/78 13- 100
Telefax (Verkauf): 0711/78 13- 200

e-Mail: info@ewo-stuttgart.de -internet: www.ewo-stuttgart.de

A cura del Servizio Tecnico Sicutool

DATA	08/01/2004	EMISSIONE R.Q.	AUTORIZZAZIONE R.D.
------	------------	----------------	---------------------